

REGULAMIN **Warmińsko – Mazurskiego Młodzieżowego Turnieju Motoryzacyjnego**

Warmińsko – Mazurski Młodzieżowy Turniej Motoryzacyjny zwany dalej „Turniejem”, organizowany jest dla uczniów szkół ponadpodstawowych i ma charakter wieloetapowy oraz jest eliminacją Ogólnopolskiego Młodzieżowego Turnieju Motoryzacyjnego.

I. CELE TURNIEJU

Celem Turnieju jest podnoszenie kultury społeczeństwa i działanie na rzecz poprawy stanu bezpieczeństwa ruchu drogowego, w tym bezpieczeństwa młodzieży szkół ponadpodstawowych w szczególności poprzez:

1. Popularyzowanie wśród młodzieży znajomości przepisów o ruchu drogowym i wiedzy motoryzacyjnej.
2. Kształtowanie partnerskich zachowań wobec innych uczestników ruchu.
3. Propagowanie kulturalnego i bezpiecznego zachowania się, jako uczestnika ruchu drogowego.
4. Propagowanie i popularyzacja wiedzy z zakresu udzielania pierwszej pomocy przedmedycznej.
5. Przygotowanie do uczestnictwa w uprawianiu sportów motorowych.
6. Inspirowanie uczniów i nauczycieli do pracy u podstaw na rzecz bezpieczeństwa w ruchu drogowym.

II. WARMIŃSKO – MAZURSKI WOJEWÓDZKI KOMITET ORGANIZACYJNY

Wojewódzki Komitet Organizacyjny tworzą:

- Dyrektor Wojewódzkiego Ośrodka Ruchu Drogowego – Regionalnego Centrum Bezpieczeństwa Ruchu Drogowego w Olsztynie,
- Dyrektor Wojewódzkiego Ośrodka Ruchu Drogowego w Elblągu,
- Prezes Zarządu Okręgowego Polskiego Związku Motorowego w Olsztynie,
- Warmińsko – Mazurski Komendant Wojewódzki Policji w Olsztynie,
- Dyrektor Zarządu Okręgowego Polskiego Czerwonego Krzyża w Olsztynie,

2. Organizator główny Turnieju działa poprzez Biuro Organizacyjne usytuowane przy Wojewódzkim Ośrodku Ruchu Drogowego – Regionalnym Centrum Bezpieczeństwa Ruchu Drogowego w Olsztynie, którego zadaniem jest obsługa sekretariatu Turnieju.

ADRES WOJEWÓDZKIEGO BIURA ORGANIZACYJNEGO TURNIEJU:

Wojewódzki Ośrodek Wojewódzki Ośrodek Ruchu Drogowego –
Regionalne Centrum Bezpieczeństwa Ruchu Drogowego w Olsztynie
ul. Towarowa 17B, 10-416 Olsztyn
tel. (089) 538-11-51,
e-mail: j.sniady@word.olsztyn.pl

Strona internetowa turnieju wojewódzkiego:

<https://word.olsztyn.pl/warmińsko-mazurski-mlodziejowy-turniej-motoryzacyjny/>

III. PATRONAT HONOROWY TURNIEJU

Marszałek Województwa Warmińsko – Mazurskiego

IV. ZADANIA WOJEWÓDZKIEGO KOMITETU ORGANIZACYJNEGO

1. Przewodniczącym Wojewódzkiego Komitetu Organizacyjnego jest Dyrektor Wojewódzkiego Ośrodka Ruchu Drogowego – Regionalnego Centrum Bezpieczeństwa Ruchu Drogowego w Olsztynie.

2. Do zadań Wojewódzkiego Komitetu Organizacyjnego należy:

- a) Promocja idei Turnieju i informowanie o nim społeczeństwa przy współpracy z mediami.
- b) Zapewnienie środków materialnych i rzeczowych do zorganizowania i przeprowadzenia eliminacji.
- c) Określenie terminu ich przeprowadzenia i harmonogramu prac organizacyjnych.
- d) Podanie terminu i postanowień regulaminu do wiadomości zainteresowanych.
- e) Opracowanie pytań testowych oraz zadań do konkurencji praktycznych dla danego etapu Turnieju.
- f) Powołanie Sędziego Głównego danego etapu Turnieju.
- g) Zapewnienie opieki medycznej podczas trwania Turnieju.
- h) Prowadzenie dokumentacji oraz sporządzenie sprawozdania z całości przebiegu Finału wojewódzkiego Turnieju i przesłanie go do organizatora Finału ogólnopolskiego, ze wskazaniem najlepszej drużyny.
- i) Zorganizowanie uroczystego zakończenia danego etapu Turnieju, ogłoszenie wyników i wręczenia nagród.

3. Eliminacje i finał Turnieju organizują i współorganizują:

- **na etapie szkolnym:** dyrektorzy szkół i organy prowadzące szkoły,
- **na etapie powiatowym:** Prezydent Miasta, Starosta Powiatowy, Komendant Miejski lub Powiatowy Policji, Przedstawiciele powiatowi Warmińsko – Mazurskiego Stowarzyszenia Właścicieli Ośrodków Szkolenia Kierowców,
- **na etapie wojewódzkim:** Wojewódzki Komitet Organizacyjny.

4. Przy realizacji poszczególnych etapów Turnieju organizatorzy mogą zapraszać do współpracy inne instytucje i organizacje.

5. Organizatorzy odpowiedzialni za przeprowadzenie eliminacji w poszczególnych etapach Turnieju powołują **lokalne komitety organizacyjne**.

6. Organizator wyższego etapu Turnieju nadzoruje przebieg i realizację etapu niższego.

V. ZADANIA KOMITETÓW ORGANIZACYJNYCH POSZCZEGÓLNYCH SZCZEBLI

1. Przewodniczącym Komitetu Organizacyjnego Turnieju **na etapie szkolnym** jest dyrektor szkoły lub nauczyciel wychowania komunikacyjnego.

2. Przewodniczącym Komitetu Organizacyjnego Turnieju **na etapie powiatowym** jest osoba wyznaczona przez odpowiednie Starostwo Powiatowe.

3. W celu sprawnego zorganizowania i przeprowadzenia danego etapu eliminacji, przewodniczący komitetu organizacyjnego powołuje do Zespołu przedstawicieli szkoły, instytucji, organizacji działających na rzecz placówek oświatowych oraz osoby zainteresowane propagowaniem bezpieczeństwa w ruchu drogowym.

4. Do zadań Komitetu Organizacyjnego należy:

- zorganizowanie i przeprowadzenie eliminacji oraz zgłoszenie drużyny do etapu wyższego,

- propagowanie idei Turnieju wśród uczniów danej placówki,
- powołanie Sędziego Głównego, Zespołu Sędziowskiego oraz sędziów pomocniczych,
- zdeponowanie zestawu pytań otrzymanych od Wojewódzkiego Komitetu Organizacyjnego do czasu przeprowadzenia eliminacji,
- opracowanie pytań oraz zadań dla poszczególnych konkurencji,
- **prorowadzenie dokumentacji oraz sporządzenie protokołu z przebiegu eliminacji oraz przekazanie sprawozdania i zgłoszenia drużyny Komitetowi Organizacyjnemu wyższego szczebla,**
- wypełnione testy po sprawdzeniu i wyłonieniu na ich podstawie zwycięzców można dostarczyć organizatorowi szczebla wyższego, do celów statystycznych,
- **zgłoszenie zwycięzców eliminacji powiatowych do udziału w finale wojewódzkim na adres Biura Organizacyjnego Turnieju.**

VI. ZADANIA SĘDZIEGO GŁÓWNEGO ORAZ ZESPOŁU SĘDZIOWSKIEGO

1. Do zadań Zespołu Sędziowskiego na każdym etapie Turnieju należy:

- przeprowadzenie i ocena testu pisemnego uczestników eliminacji i finału,
- sprawdzenie elementów toru przeszkód i ich zgodność z wymogami regulaminu,
- sprawdzenie stanu technicznego pojazdów,
- ocena przebiegu konkurencji sprawnościowych eliminacji powiatowych oraz finału wojewódzkiego,
- ogłoszenie wyników oraz sporządzenie komunikatu końcowego z przebiegu Turnieju.

2. Do zadań Sędziego Głównego na każdym etapie Turnieju należy:

- przeprowadzenie odprawy technicznej z opiekunami drużyn,
- nadzorowanie prawidłowości przebiegu konkurencji,
- nadzorowanie pracy Zespołu Sędziowskiego,
- rozpatrywanie spraw spornych, odwołań i protestów zgłaszanych w czasie trwania Turnieju, po zakończeniu konkurencji, w porozumieniu z Zespołem Sędziowskim oraz zainteresowaną stroną,
- po zakończeniu każdej konkurencji ogłoszenie wyników.

VII. ZASADY ORGANIZACYJNE

Przystąpienie do Turnieju jest jednoznaczne z wyrażeniem zgody, przez prawnych opiekunów uczniów, na przetwarzanie danych osobowych uczestników związanych z organizacją Turnieju, w tym publikowaniem wyników na stronach internetowych organizatorów. Uczestnik ma prawo dostępu do treści swoich danych, do ich poprawiania oraz do żądania zaprzestania przetwarzania swoich danych. Żądanie zaprzestania przetwarzania swoich danych jest jednoznaczne z rezygnacją z udziału w Turnieju.

1. W eliminacjach szkolnych biorą udział uczniowie szkół ponadpodstawowych i ich absolwenci w danym roku szkolnym, którzy zgłosili chęć startu w Turnieju.
2. Eliminacje szkolne mogą być poprzedzone eliminacjami klasowymi.
3. Uczestnicy Turnieju muszą posiadać i przedstawić do wglądu:
 - a) kartę motorowerową lub prawo jazdy kat. AM, prawo jazdy kat. B (dotyczy uczestników konkurencji jazdy motorowerem po torze przeszkód oraz jazdy sprawnościowej samochodem)
 - b) legitymację szkolną,
 - c) pisemną zgodę rodziców (opiekunów prawnych) na udział w Turnieju, w przypadku osób niepełnoletnich,
 - d) zaświadczenie lekarskie lub oświadczenie rodziców (opiekunów prawnych) o braku przeciwwskazań zdrowotnych do udziału w Turnieju.
4. W wyniku eliminacji szkolnych tworzone są trzyosobowe drużyny danej szkoły, reprezentujące ją w dalszych etapach Turnieju.

5. Organizatorzy etapów międzyszkolnych, miejskich, gminnych, powiatowych, rejonowych i wojewódzkich decydują o sposobie kwalifikowania drużyn do organizowanego przez nich etapu oraz o liczbie kwalifikowanych drużyn z etapu niższego.
6. Uczestnicy poszczególnych eliminacji:
 - a) rozwiązują testy teoretyczne
 - b) wykonują zadanie praktyczne - przygotowania pojazdu do jazdy
 - c) wykonują zadanie praktyczne - jazda motorowerem po torze przeszkód, wg trasy przejazdu podanej przez organizatora Turnieju
 - d) wykonują zadanie praktyczne - jazdy sprawnościowej samochodem z tzw. „talerzem Stewarta”
 - e) wykonują zadanie praktyczne - z zakresu udzielania pierwszej pomocy przedmedycznejLiczbę zadań praktycznych w eliminacjach szkolnych i rejonowych, ustala Komitet Organizacyjny danego etapu, biorąc pod uwagę liczbę zgłoszeń i możliwości techniczne organizatora.
7. Opiekun drużyny zobowiązany jest do uczestnictwa w zadaniach praktycznych, jako obserwator, nie mogąc w żaden sposób pomagać drużynie, pod groźbą jej dyskwalifikacji. W przypadku zastrzeżeń do oceny startu drużyny, opiekun może złożyć pisemny protest. Składa go w ciągu 15 minut od zakończenia startu swojej drużyny, na ręce sędziego konkurencji.
8. O kolejności startu w konkurencjach decyduje losowanie przeprowadzone na odprawie technicznej (lub przy rejestracji) przed rozpoczęciem Turnieju.
9. Wyniki poszczególnych konkurencji są ogłaszane na tablicy wyników. Czas ogłoszenia wyników powinien być zapisany na tablicy wyników.
10. Sędzia główny (organizator) po zakończeniu wszystkich konkurencji zobowiązany jest do opublikowania wyników wstępnych, które w przypadku braku protestów (wyłącznie na błędy rachunkowe) po upływie 15 minut stają się wynikami ostatecznymi.
11. Pojazdy i inny sprzęt, potrzebny do zorganizowania i przeprowadzenia Turnieju zapewnia właściwy Komitet Organizacyjny.
12. Do eliminacji wojewódzkich przystępują drużyny, wyłonione w finałach powiatowych.
13. W przypadkach szczególnych dopuszcza się możliwość startu drużyny zdekompletowanej przy czym brakującemu zawodnikowi wpisuje się najniższy wynik z danej konkurencji.

VIII. PUNKTACJA OGÓLNA I KLASYFIKACJA

1. Punktacja:

- a. Na podstawie liczby punktów uzyskanych w konkurencji, ustala się kolejność miejsc w danej konkurencji.
- b. W przypadku kilku uczestników mających ten sam wynik w danej konkurencji uważa się, że zajęli oni miejsca ex aequo.
- c. Suma punktów zdobytych w danej konkurencji stanowi wynik indywidualny każdego z uczestników.

2. Klasyfikacja:

- a) Suma łączna lokat trzech zawodników stanowi wynik całej drużyny.
- b) Zajętemu miejscu drużyny przyporządkowuje się punkty, tj. 1 miejsce = 1 punkt, 2 miejsce = 2 punkty, itd. Suma punktów (miejsc) zdobytych w całym turnieju, stanowi o zajętych miejscach w klasyfikacji końcowej.
- c) Za zwycięską drużynę w Turnieju uznaje się ten zespół, którego suma zajętych miejsc we wszystkich konkurencjach jest najmniejsza.
- d) W przypadku uzyskania jednakowej sumy zajętych miejsc w klasyfikacji końcowej: drużynowej i indywidualnej, przy ustalaniu ostatecznej klasyfikacji decyduje (w kolejności) wynik uzyskany za:
 1. odpowiedzi na pytania testowe, kolejno test wiedzy, test skrzyżowań,
 2. jazdy motorowerem po torze przeszkód, wg trasy przejazdu podanej przez organizatora Turnieju,
 3. jazdy sprawnościowej samochodem z tzw. „talerzem Stewarta”,
 4. z zakresu udzielania pierwszej pomocy przedmedycznej,
 5. przygotowania pojazdu do jazdy.

3. Drużyna, która zajęła pierwsze miejsce w finale wojewódzkim Warmińsko – Mazurskiego Młodzieżowego Turnieju Motoryzacyjnego kwalifikuje się do finałów ogólnokrajowych - Ogólnopolskiego Młodzieżowego Turnieju Motoryzacyjnego.

IX. TERMINY

1. Termin zgłaszania drużyn do eliminacji powiatowych upływa z dniem określonym przez lokalny Komitet Organizacyjny Turnieju.

2. Szkolne Komitety Organizacyjne zobowiązane są przekazać na adres Komitetu szczebla wyższego sprawozdania oraz zgłoszenia (zał. nr 1) zwycięskiej reprezentacji szkoły **niezwłocznie po zakończeniu eliminacji.**

3. Komitety organizacyjne eliminacji powiatowych zobowiązane są do przekazania sprawozdań i zgłoszeń drużyn do Wojewódzkiego Komitetu Organizacyjnego w terminie do 10 maja br. na adres Wojewódzkiego Biura Organizacyjnego Turnieju (WORD – Regionalne Centrum BRD w Olsztynie) lub przez e-mail j.sniady@word.olsztyn.pl

4. HARMONOGRAM TURNIEJU:

1. Poszczególne eliminacje powinny zakończyć się w następujących terminach:

- a) eliminacje klasowe, szkolne, gminne (miejskie) - do 30 marca,
- b) eliminacje powiatowe, rejonowe (jeśli wprowadzono) – do 30 kwietnia,
- c) eliminacje wojewódzkie - 24 maja 2024 r.,
- d) finał ogólnopolski - czerwiec każdego roku.

X. NAGRODY

1. Fundatorami nagród są organizatorzy Turnieju oraz zainteresowane problematyką bezpieczeństwa ruchu drogowego organizacje i instytucje. Zapewnieniem nagród dla zwycięzców swoich eliminacji zajmuje się właściwy Komitet Organizacyjny według uznania i możliwości organizacyjnych.

2. Dla zwycięzców Finału wojewódzkiego przewidywane są puchary Wojewódzkiego Komitetu Organizacyjnego oraz cenne nagrody rzeczowe.

XI. POSTANOWIENIA KOŃCOWE

1. Postanowienia regulaminu obowiązują organizatorów i uczestników eliminacji wszystkich etapów Turnieju.
2. Wszelkie zmiany regulaminu może wprowadzać jedynie Krajowy Komitet Organizacyjny.
3. Do rozstrzygnięcia ewentualnych niejasności i spraw spornych upoważniony jest Sędzia Główny danego etapu Turnieju.
4. Protesty dotyczące poszczególnych konkurencji może zgłaszać sędziemu konkurencji opiekun, wyłącznie po wykonaniu zadania przez jego zawodnika lub drużynę.
5. W przypadku braku rozstrzygnięcia problemu, opiekun wpisem na karcie oceny konkurencji zapowiada złożenie pisemnego protestu do Sędziego Głównego. Najpóźniej w ciągu 15 minut od zakończenia konkurencji może złożyć protest pisemny.
6. Ogłoszony przez Sędziego Głównego (po rozpatrzeniu i wyjaśnieniu ewentualnych protestów) wynik końcowy danego etapu Turnieju jest ostateczny.
7. Po ogłoszeniu wyników prowizorycznych protesty mogą dotyczyć tylko błędów rachunkowych, a czas na ich zgłoszenie wynosi 15 minut od chwili ogłoszenia w/w wyników.
8. Właściwy Komitet Organizacyjny Turnieju, powinien zapewnić ubezpieczenie od odpowiedzialności cywilnej wszystkich osób biorących udział w Turnieju oraz pomoc medyczną.
9. Organizator Turnieju, w uzasadnionym przypadku (np. ze względu na warunki atmosferyczne) może podjąć decyzję o zakończeniu turnieju po przeprowadzeniu części konkurencji i na tej podstawie uznać wyniki za końcowe i ostateczne.

10. Sprawy organizacyjne nieobjęte niniejszym regulaminem rozstrzygają Komitety Organizacyjne odpowiedniego etapu Turnieju i podają je do wiadomości zainteresowanych z wyprzedzeniem pozwalającym na dostosowanie się do podjętych ustaleń.
11. **Formularze poszczególnych konkurencji, proponowane wzory dyplomów, formularze sprawozdania i zgłoszenia drużyny są do pobrania na stronie internetowej Biura Organizacyjnego Turnieju**
(<http://word.olsztyn.pl/?strona=brd&dzial=wmmtm>)

Załączniki:

- Zał. 1 – Wzór sprawozdania i zgłoszenia drużyny do finału powiatowego/wojewódzkiego
- Zał. 2 – Konkurencja teoretyczna – TESTY
- Zał. 3 – Konkurencja praktyczna – PRZYGOTOWANIE POJAZDU DO JAZDY
- Zał. 4 – Konkurencja praktyczna – JAZDA SPRAWNOŚCIOWA MOTOROWEREM
- Zał. 5 – Konkurencja praktyczna – JAZDA SPRAWNOŚCIOWA SAMOCHODEM
- Zał. 6 – Konkurencja praktyczna – PIERWSZA POMOC PRZEDMEDYCZNA

WZÓR SPRAWOZDANIA I ZGŁOSZENIA DRUŻYNY

1. Powiat
2. Data i miejsce eliminacji
3. Liczba uczestniczących w eliminacjach powiatowych:
 - szkół ponadpodstawowych
4. Przybliżona liczba uczestniczących uczniów w Turnieju na terenie powiatu.....

ZGŁOSZENIE DRUŻYNY DO FINAŁU POWIATOWEGO/WOJEWÓDZKIEGO TURNIEJU
MOTORYZACYJNEGO

DANE SZKOŁY ZGŁASZAJĄCEJ ZAWODNIKÓW

NAZWA SZKOŁY	ADRES	TELEFON/EMAIL

DANE ZAWODNIKÓW

Lp.	IMIĘ I NAZWISKO	PESEL	ADRES ZAMIESZKANIA	NR. LEG. SZKOLNEJ	NR. PRAWA JAZDY
					KATEGORIA

DANE OPIEKUNA

IMIĘ I NAZWISKO	PESEL	ADRES ZAMIESZKANIA TELEFON/EMAIL

.....

Miejscowość, Data

.....

Podpis i funkcja zgłaszającego

KONKURENCJE TEORETYCZNE – TESTY

1. Konkurencje teoretyczne – obejmują test z wiedzy oraz test skrzyżowań. Łączny czas rozwiązywania testów nie może przekroczyć 35 minut.
2. Test wiedzy obejmujący zagadnienia dotyczące zasad i przepisów o ruchu drogowym, znaków drogowych, sytuacji w ruchu drogowym, składa się z 25 pytań.
Czas rozwiązywania testu wiedzy - 25 minut
3. Test skrzyżowania składa się z 10 zadań polegających na ustaleniu prawidłowej kolejności przejazdu przez skrzyżowanie.
Czas rozwiązywania testu skrzyżowań 10 minut.
4. W testach z trzech wariantów odpowiedzi, prawidłowa jest tylko jedna (testy jednokrotnego wyboru).
5. Podczas rozwiązywania testów należy stosować tzw. arkusz odpowiedzi, tzn. ostemplowane karty, na których przy kolejnym numerze pytania znakiem "X" zaznacza się prawidłową odpowiedź. Nie dopuszcza się poprawiania, skreślenia, wymazywania napisanych oznaczeń na karcie odpowiedzi.
6. Uczestnicy, którzy rozwiązali testy przekazują arkusz odpowiedzi sędziemu konkurencji i za jego zgodą opuszczają salę, a testy zatrzymują do swojej dyspozycji (na każdym etapie). Po zakończeniu konkurencji Sędzia Główny wywiesza arkusz z prawidłowymi odpowiedziami na tablicy wyników.
7. Testy opracowują Komitety Organizacyjne danego etapu Turnieju.
8. Punktacja w konkurencjach teoretycznych:

Odpowiedź prawidłowa - 1 punkt

Błędna odpowiedź, poprawka lub brak odpowiedzi – 0 punktów

**KONKURENCJA PRAKTYCZNA – PRZYGOTOWANIE POJAZDU
DO JAZDY**

1. Konkurencja praktyczna – przygotowanie pojazdu do jazdy, polega na sprawdzeniu przez uczestnika stanu technicznego podstawowych elementów pojazdu, przed rozpoczęciem jazdy.
2. Konkurencja przeprowadzona jest w przygotowanym, niedostępnym dla innych pomieszczeniu /np. namiot, garaż/ na przygotowanych przez organizatora pojazdach /samochód, motocykl, motorower/.
3. Konkurencja wykonywana jest przez każdego uczestnika drużyny.
4. Każdy uczestnik Turnieju losuje jedno zadanie i wykonuje je zgodnie z instrukcją konkurencji. Uczestnik powinien co najmniej wskazać, gdzie i przy użyciu jakich przyrządów lub wskaźników sprawdza się poziom odpowiednich płynów w pojeździe oraz odpowiednich włączników i wskaźników dokonuje się sprawdzenia świateł w pojeździe, ciśnienia powietrza w kołach etc.
5. Czas na wykonanie zadania wynosi 5 minut.
6. Punktacja
 - a) za wykonanie zadania uczestnik może otrzymać 5 pkt.
 - b) Sędzia przydziela wyłącznie całe punkty.
 - c) liczbę uzyskanych punktów podaje Sędzia konkurencji wraz z krótkim uzasadnieniem.
7. Wynik drużyny, to suma punktów uzyskanych przez wszystkich jej uczestników.

KONKURENCJA PRAKTYCZNA – JAZDA SPRAWNOŚCIOWA MOTOROWEREM

TOR PRZESZKÓD

1. Konkurencja praktyczna – jazdy sprawnościowej motorowerem, polega na bezpiecznym i technicznym przejechaniu określonej przez organizatora etapu trasy, wybranej spośród proponowanych (schematy tras prób motorowerowych poniżej).
2. Konkurencję przeprowadza się na utwardzonym placu o wymiarach zapewniających bezpieczeństwo uczestników i widzów.
3. Uczestnik startujący w konkurencji jazdy sprawnościowej motorowerem zobowiązany jest wykonać zadanie w odpowiednim stroju (ochraniacze na łokcie i kolana), odpowiednim obuwiu oraz kasku ochronnym. Uczestnicy niespełniający tego wymogu nie będą dopuszczeni do konkurencji, co skutkuje otrzymaniem przez drużynę zera punktów w tej konkurencji.
4. Uczestnik przed konkurencją może zapoznać się z trasą przejazdu (prześć po wyznaczonym torze jazdy) oraz wykonać jazdę próbną poza trasą (w celu zapoznania się z motorowerem).
5. Konkurencja wykonywana jest przez każdego uczestnika drużyny.
6. Pojazd niezbędny do przeprowadzenia konkurencji zapewnia organizator (musi posiadać jednakowe parametry techniczne, być zarejestrowany i posiadać aktualne ubezpieczenie).
7. W przypadku awarii pojazdu w trakcie Turnieju, organizator powinien zapewnić pojazdy rezerwowe o tych samych parametrach technicznych.
8. Przebieg konkurencji:
 - a). Pojazd musi być ustawiony przednim kołem na linii startu.
 - b). Start następuje na sygnał startera.
 - c). Zawodnik wykonuje przejazd wyznaczoną trasą.
 - d). Czas próby mierzony jest do momentu zatrzymania pojazdu, tak aby linia mety znajdowała się pomiędzy jego kołami.
9. W przypadku niezawinionej przez uczestnika awarii pojazdu w trakcie próby, próba tego uczestnika zostaje przerwana i do swojej próby przystępuje kolejny uczestnik. Uczestnik, który miał awarię, wykonuje próbę po ostatnim uczestniku.
10. Po zakończeniu konkurencji Sędzia podaje czas przejazdu i liczbę otrzymanych punktów karnych.
11. Do wyznaczenia toru przejazdu należy zastosować pachołki drogowe. Odległość między pachołkami powinna wynosić co najmniej 1,5 długości motoroweru.
12. Punktacja:

a) każda rozpoczęta sekunda czasu przejazdu	1 punkt
b) w przypadku fałstartu	10 punktów
c) każdy błąd, tj.: podparcie się, upadek uczestnika, przesunięcie, dotknięcie lub przewrócenie pachołka oraz zjechanie z deski (nawet jednym kołem)	5 punktów
d) ominięcie pachołka lub przeszkody (za ominięcie przeszkody uważa się nie podjęcie próby przejazdu obydwoma kołami po przeszkodzie).	10 punktów
e) przekroczenie linii mety obydwoma kołami	10 punktów
f) pomylenie trasy, nie przejechanie linii mety lub awaria pojazdu zawiniona przez uczestnika traktowane są jako nieukończenie konkurencji. W każdym z tych przypadków zawodnik klasyfikowany jest na ostatnim miejscu w próbie.	

TRASY PRÓB MOTOROWEROWYCH

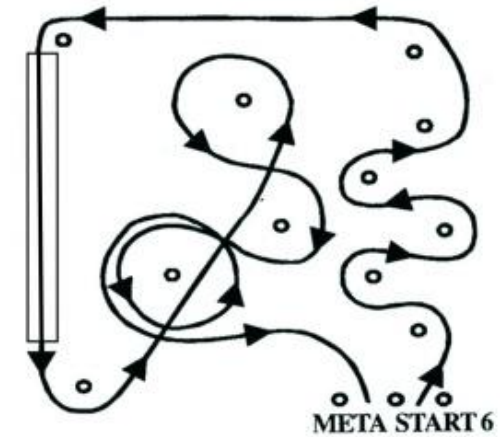
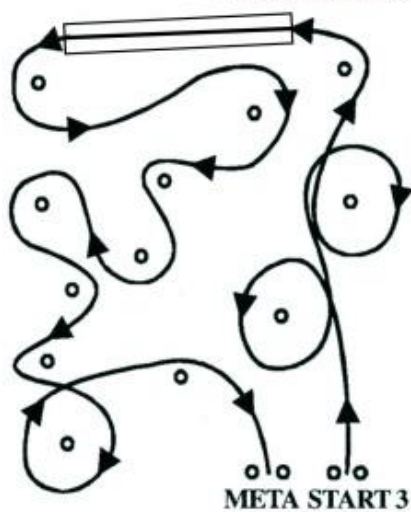
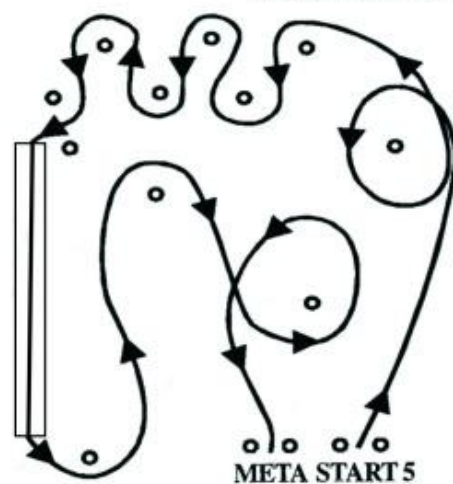
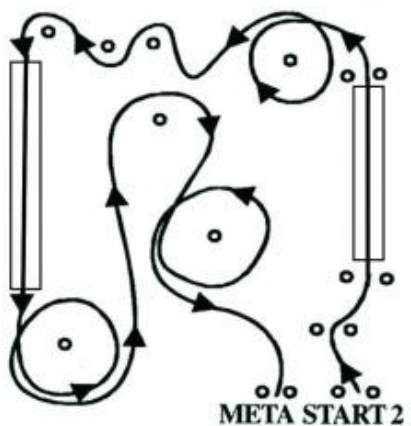
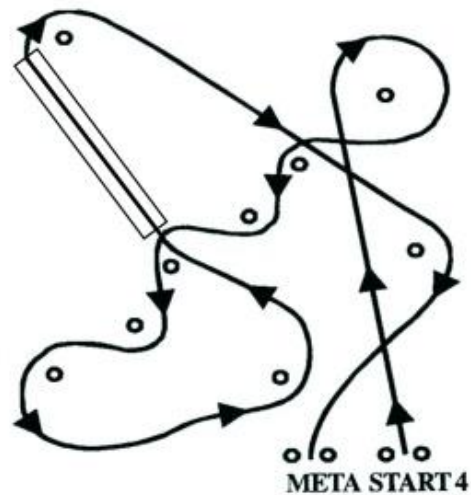
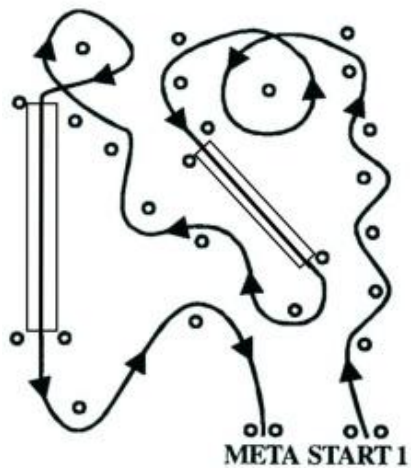

**KONKURENCJA PRAKTYCZNA
JAZDA SPRAWNOŚCIOWA SAMOCHODEM**

1. Konkurencja praktyczna – jazdy sprawnościowej samochodem, polega na bezpiecznym i technicznym przejechaniu określonej przez organizatora etapu trasy . Do wyznaczenia toru przejazdu należy zastosować pachołki drogowe z tyczkami o długości minimum 150 cm.
2. Konkurencję przeprowadza się na utwardzonym placu o wymiarach zapewniających bezpieczeństwo uczestników i widzów.
3. W konkurencji startuje tylko 1 uczestnik z każdej drużyny.
4. Uczestnik przed konkurencją może zapoznać się z trasą przejazdu (przejechać po wyznaczonym torze jazdy) oraz wykonać jazdę próbną poza trasą (w celu zapoznania się z samochodem).
5. Pojazd niezbędny do przeprowadzenia konkurencji zapewnia organizator (musi być zarejestrowany i posiadać aktualne ubezpieczenie).
6. W przypadku awarii pojazdu w trakcie Turnieju, organizator powinien zapewnić pojazd rezerwowo o tych samych parametrach technicznych.
7. Przebieg konkurencji:
 - a) uczestnik zgłasza Sędziemu gotowość do wykonania próby.
 - b) na sygnał Sędziego uczestnik sam włącza stoper, pobiera kluczyki, biegnie do samochodu, zapina pasy, uruchamia silnik, włącza światła i rusza.
 - c) zawodnik wykonuje przejazd wyznaczoną trasą, z umieszczoną piłką na zamontowanym na pojeździe talerzu Stewarta.
 - d) po przejechaniu trasy uczestnik zatrzymuje się na linii mety, mając ją pomiędzy osiami, gasi światła, wyłącza silnik, zaciąga hamulec awaryjny, wyjmuje kluczyk ze stacyjki i biegnie do stolika sędziowskiego. Po położeniu kluczyka na stoliku, uczestnik sam wyłącza stoper.
 - e) w razie wypadnięcia piłki (na trasie) uczestnik zatrzymuje samochód, zaciąga hamulec awaryjny, wysiada z samochodu, umieszcza piłkę na talerzu i rusza dalej.
 - f) jeżeli na mecie piłka wypadnie z talerza zawodnik musi ją tam z powrotem umieścić zanim pobiegnie do stolika sędziowskiego.
8. Konkurencja jazdy sprawnościowej samochodem nie dopuszcza cofania pojazdem, pod groźbą dyskwalifikacji.
9. W przypadku niezawinionej przez uczestnika awarii pojazdu w trakcie próby, próba tego uczestnika zostaje przerwana i do swojej próby przystępuje kolejny uczestnik.
Uczestnik, który miał awarię, wykonuje próbę po ostatnim uczestniku.
10. Po zakończeniu konkurencji Sędzia podaje czas przejazdu i liczbę otrzymanych punktów karnych.
11. Punktacja:

a) każda rozpoczęta sekunda czasu przejazdu	1 punkt
b) każdorazowe nie zapięcie pasów bezpieczeństwa	10 punktów
c) nie włączenie świateł, nie wyłączenie świateł	10 punktów
d) każdy błąd, tj.: przesunięcie, dotknięcie, ominięcie lub przewrócenie pachołka	30 punktów
e) przekroczenie linii mety obiema osiami	10 punktów
g) pomylenie trasy, nie przejechanie linii mety lub awaria pojazdu zawiniona przez uczestnika traktowane są jako nieukończenie konkurencji. W każdym z tych przypadków zawodnik klasyfikowany jest na ostatnim miejscu w próbie.	

**KONKURENCJA PRAKTYCZNA
PIERWSZA POMOC PRZEDMEDYCZNA**

1. Konkurencja praktyczna – pierwsza pomoc przedmedyczna, polega na udzieleniu pomocy osobie poszkodowanej.
2. Wszystkie drużyny startujące w konkurencji wykonują jednakowe zadanie, z zakresu objętego literaturą:
Adam Mikołajczak, Ilustrowany poradnik „Pierwsza pomoc”. Rok wydania 2008, z wznowieniami.
3. Konkurencję wykonuje cała drużyna.
4. Czas na wykonanie zadania praktycznego wynosi 5 minut.
5. Punktacja:
 - a) za wykonanie zadania z zakresu pierwszej pomocy drużyna może otrzymać maksymalnie 20 punktów.
 - b) Sędzia przydziela wyłącznie całe punkty.
 - c) liczbę uzyskanych punktów podaje Sędzia konkurencji wraz z krótkim uzasadnieniem.
 - d) wynik stanowi ocenę całej drużyny.

UWAGI TECHNICZNE:

1. Do wyznaczenia toru przejazdu należy zastosować pachołki drogowe z tyczkami o długości minimum 150 cm.

Odległość pomiędzy pachołkami powinna wynosić minimum 1,5 długości motoroweru.



2. Przeszkody:

- rynna

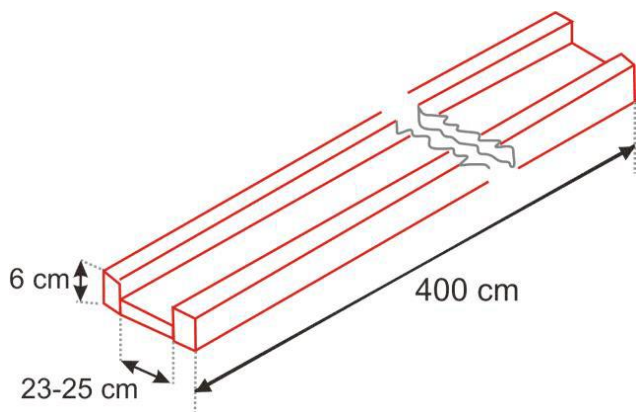

- tarka

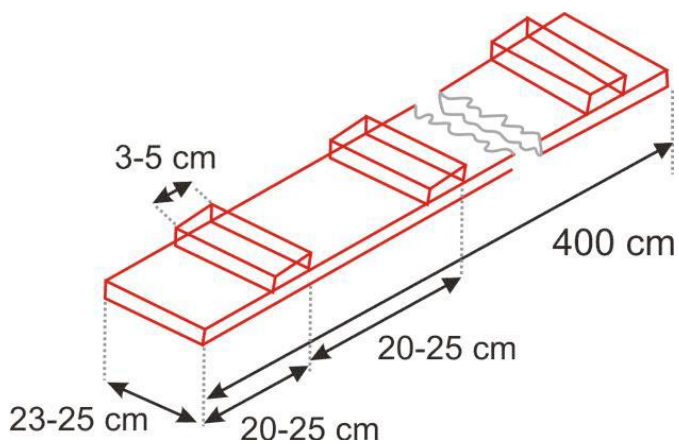

Grubość desek, listew bocznych oraz progów wynosi minimum 3 cm.